

Tarifs et Caractéristiques
au 7 décembre 2010



Utilitaires

Le nouveau pick-up Amarok



Les modèles.

Amarok	Code (+ 0000)		Boîte de Vitesses	Puissance fiscale (cv)	CO ₂ (gr.)	Classe de rejet ADEME	Bonus / Malus 2011	Prix (€ T.T.C.)*
Amarok Startline	2HBA13	2.0 TDI 122	Manuelle 6 rapports	7	192-194	E	-	26.480.-
	2HBA14	2.0 TDI 122 4Motion Permanent	Manuelle 6 rapports	7	194-199	E	-	28.390.-
	2HBA14 + [Z4M]	2.0 TDI 122 4Motion Enclenchable	Manuelle 6 rapports	7	194-199	E	-	28.390.-
Amarok Trendline	2HBB13	2.0 TDI 122	Manuelle 6 rapports	7	192-194	E	-	30.410.-
	2HBB14	2.0 TDI 122 4Motion Permanent	Manuelle 6 rapports	7	194-199	E	-	32.320.-
	2HBB14 + [Z4M]	2.0 TDI 122 4Motion Enclenchable	Manuelle 6 rapports	7	194-199	E	-	32.320.-
	2HBB23	2.0 BiTDI 163	Manuelle 6 rapports	7	199-203	E/F	-	32.560.-
	2HBB24	2.0 BiTDI 163 4Motion Permanent	Manuelle 6 rapports	7	206-209	F	-	34.470.-
	2HBB24 + [Z4M]	2.0 BiTDI 163 4Motion Enclenchable	Manuelle 6 rapports	7	206-209	F	-	34.470.-
Amarok Highline	2HBC13	2.0 TDI 122	Manuelle 6 rapports	7	192-194	E	-	32.220.-
	2HBC14	2.0 TDI 122 4Motion Permanent	Manuelle 6 rapports	7	194-199	E	-	34.130.-
	2HBC14 + [Z4M]	2.0 TDI 122 4Motion Enclenchable	Manuelle 6 rapports	7	194-199	E	-	34.130.-
	2HBC23	2.0 BiTDI 163	Manuelle 6 rapports	7	199-203	E/F	-	34.370.-
	2HBC24	2.0 BiTDI 163 4Motion Permanent	Manuelle 6 rapports	7	206-209	F	-	36.280.-
	2HBC24 + [Z4M]	2.0 BiTDI 163 4Motion Enclenchable	Manuelle 6 rapports	7	206-209	F	-	36.280.-

* Frais de transport inclus : 499€ TTC

Les équipements de série.

		Amarok double-cabine Starline	Amarok double-cabine Trendline	Amarok double-cabine Highline
Carrosserie	Préparation attelage	●	●	●
	Réservoir de carburant de 80 l environ avec verrouillage centralisé de la trappe	●	●	●
	Rétroviseurs extérieurs dégivrants et réglables électriquement	●	●	●
	Rétroviseurs extérieur gauche asphérique, droit convexe	●	●	●
Châssis	Essieu arrière rigide avec lames de ressort (3 pour la suspension confort de série, 5 pour la suspension renforcée 'heavy duty 'en option)	●	●	●
	Freins à tambour à l'arrière (15")	●	●	●
Sécurité	Airbags frontaux conducteur et passagers avant, avec désactivation de l'airbag passager	●	●	●
	Airbags latéraux à l'avant, avec airbags de tête	●	●	●
	Ancrages pour 2 sièges enfants ISOFIX sur la banquette arrière	●	●	●
	Appui-tête arrière (3)	●	●	●
	Assistant à la montée et à la descente (permet de monter et descendre uniquement sur le couple moteur sans avoir à freiner ni accélérer)	●	●	●
	Ceintures de sécurité 3 points automatiques (réglables en hauteur aux places conducteur et passager avant)	●	●	●
	Crochets (4) de fixation rabattables permettant d'arrimer la charge en toute sécurité	●	●	●
	Eclairage diurne	●	●	●
	ESP (correcteur électronique de trajectoire), ABS, ASR, EDS, ABS offroad, système de stabilisation de la remorque	●	●	●
	Rappels de clignotant sur les ailes	●	●	●
	3 ^{ème} feu stop, avec éclairage de la surface de chargement	●	●	●
Intérieur	Baguettes de protection de seuil de porte	●	●	●
	Banquette 3 places à l'arrière	●	●	●
	Boîte à gants avec couvercle, verrouillable	●	●	●
	Eclairage de l'instrumentation de bord (réglable sur Highline)	●	●	●
	Pare-soleil conducteur et passager avec miroir	●	●	●
	Revêtement de sol en moquette	●	●	●
	Sièges avant confort, réglables en hauteur	●	●	●
Fonctionnalités	Normes anti-pollution Euro 5	●	●	●
	Ordinateur de bord	●	●	●
	Pack fumeur	●	●	●
	Régulateur de vitesse	●	●	●
	Verrouillage centralisé	●	●	●
	Vitres électriques, à l'avant et à l'arrière	●	●	●

Les finitions.

Amarok Startline	Chauffage avec réglage mécanique
	Console centrale avec vide-poche sans couvercle
	Jantes (4) en acier 6.5J X 16 avec pneus 205 R 16 C 110/108T
	Pare-chocs arrière, peint en noir, avec marchepied intégré
	Pare-chocs avant, noir grainé
	Radio CD MP3 'RCD 210' avec 2 haut-parleurs à l'avant
	Revêtement des sièges en tissu 'Spacer'
	Roue de secours de taille normale (jante en acier)
	Vitres teintées (vert) athermiques
	1 prise 12 Volts dans la console centrale
Amarok Trendline	= Startline + 3.930€ T.T.C. :
	Boitiers de rétroviseurs dans la couleur de la carrosserie
	Ciel de pavillon avec porte-lunettes, 2 spots de lecture à l'avant, éclairage de plafonnier à l'arrière, poignées de maintien dans les montants A et B
	Climatisation semi-automatique 'Climatic'
	Console centrale avec vide-poche à couvercle
	Elargisseurs d'ailes
	Jantes (4) en alliage léger 8J X 17 'Aldo' avec pneus 245 / 65 R17 111T
	Pare-chocs avant dans la couleur de la carrosserie, avec baguettes chromées sur calandre haute
	Projecteurs antibrouillard
	Radar de recul
	Radio CD MP3 'RCD 310' avec 6 haut-parleurs, 4 à l'avant, 2 à l'arrière
	Revêtement des sièges en tissu 'Trail'
	Roue de secours de taille normale (jante en alliage léger)
	Tiroirs sous les sièges avant
	3 prises 12 Volts dans la console centrale, le tableau de bord et la surface de chargement
Amarok Highline	= Trendline + 1.810€ T.T.C. :
	Boitiers de rétroviseurs dans la couleur de la carrosserie et partiellement chromés
	Climatisation automatique 'Climatronic'
	Jantes (4) en alliage léger 7.5J X 18 'Durban' avec pneus 255 / 60 R18 112T
	Pare-chocs arrière chromé, avec marchepied intégré
	Pare-chocs avant dans la couleur de la carrosserie, avec baguettes chromées sur calandre haute et basse
	Projecteurs antibrouillard cerclés de chrome
	Radio-Navigation RNS 315 ' avec 6 haut-parleurs, 4 à l'avant, 2 à l'arrière et préparation téléphone Bluetooth
	Revêtement des sièges en tissu 'Endless'
	Vitres arrière surteintées athermiques
Volant, pommeau de levier de vitesse et levier de frein à main gainés de cuir	

Les équipements en option.

		Amarok double-cabine Starline	Amarok double-cabine Trendline	Amarok double-cabine Highline	Code	Prix (€ T.T.C.)
Packs	Cool and Sound : • Climatisation automatique 'Climatronic' • volant , pommeau de levier de vitesse et frein à main gainés de cuir					
	Incompatible avec : • Revêtement en cuir Vienna avec volant , pommeau de levier de vitesse et frein à main gainés de cuir [ZA4] • Climatisation automatique 'Climatronic' [9AD]	-	○	-	ZKS	277.-
Sécurité	Blocage de différentiel arrière	○	○	○	1Y4	668.-
	Triangle de présignalisation	○	○	○	1T2	18.-
Extérieur	Jantes en alliage léger 16 " – 'Taruma' avec pneus 245/70 R 16 et roue de secours de taille normale avec jante en alliage	○	-	-	ZR5	359.-
	Jantes alliage 18 " - 'Durban' avec pneus 255/60 R18 , élargisseurs d'ailes et roue de secours de taille normale avec jante en alliage	-	○	●	ZR1	466.-
	Jantes alliage 19 - 'Alasstaro' avec pneus 255/55 R19 , élargisseurs d'ailes et roue de secours de taille normale avec jante en alliage	-	○	-	ZR2	932.-
		-	-	○		463.-
	Pare-chocs avant peints dans la couleur de la carrosserie (sans chrome)	○	-	-	2JT	128.-
	Peinture métallisée ou nacrée	○	○	○		685.-
	Peinture unie 'Rouge Tornado'	○	○	○	9310	348.-
	Revêtement anthracite de la surface de la benne (résistant aux UV et rayures)	○	○	○	YMB/S1S	480.-
	Suppression de l'identification de la motorisation	○	○	○	0NM	0.-
	Suspensions renforcées 'Heavy Duty' (3 + 2 lames) avec PTAC 3,04 t					
Sur 4Motion, oblige transmission enclenchable [Z4M] Incompatible avec 4Motion Permanent	○	○	○	0WL	0.-	
Vitres arrière et latérales arrière surteintées	-	○	●	QL5	191.-	
Intérieur	Console centrale avec vide-poche à couvercle	○	-	-	3D2	69.-
	Revêtement caoutchouc à l'avant et à l'arrière de l'espace conducteur et passagers	○	○	○	ZB2	0.-
	Revêtement en cuir Vienna avec volant , pommeau de levier de vitesse et frein à main gainés de cuir et sièges avant chauffants	-	○	-	ZA4/4A3	2583.-
	Incompatible avec le Pack 'Cool and Sound ' [ZKS]					
Revêtement en cuir Vienna avec sièges avant chauffants	-	-	○	N0K/4A3	1737.-	

● = équipement de série

○ = équipement en option

- = non disponible

Les équipements en option.

		Amarok double-cabine Startline	Amarok double-cabine Trendline	Amarok double-cabine Highline	Code	Prix (€ T.T.C.)
Fonctionnalités	Alarme antivol périmétrique	○	○	○	7AR	220.-
	Climatisation semi-automatique 'Climatic'	○	●	-	9AP	1288.-
	Climatisation automatique 'Climatronic'	-	○	●	9AD	309.-
	Incompatible avec Pack 'Cool and Sound' [ZKS]					
	Interface électrique pour équipement extérieur	○	○	○	UF1	63.-
	Sièges avant chauffants	-	○	○	4A3	431.-
	Transmission 4Motion enclenchable , avec plaque de protection moteur	○	○	○	Z4M	0.-
Incompatible avec 2 roues motrices						
Communication	Radio CD MP3 'RCD 310' avec 6 haut-parleurs (4 à l'avant 2 à l'arrière)	○	●	-	Z31	453.-
	Système de radionavigation 'RNS 315'					
	<ul style="list-style-type: none"> • écran couleur tactile 5 pouces • cartographie Europe de l'Ouest pré-installée sur mémoire interne (France, Allemagne, Autriche, Belgique, Danemark, Espagne, Finlande, Irlande, Islande, Italie, Luxembourg, Norvège, Pays-Bas, Pologne, Portugal, République Tchèque, Royaume-Uni, Slovaquie, Slovénie, Suisse, Suède) • informations trafic TMC Via Michelin en temps réel • lecteur CD intégré en façade et lecture des fichiers Audio à partir d'une carte SD • Compatibilité MP3 / WMA • double tuner AM/FM RDS • prise auxiliaire • 6 HP (4 à l'avant, 2 à l'arrière) • Préparation téléphone bluetooth 	○	-	-	RN5/Z31	1293.-
	-	○	●	RN5	840.-	

● = équipement de série ○ = équipement en option - = non disponible

Les Jantes.

			Amarok double-cabine Startline	Amarok double-cabine Trendline	Amarok double-cabine Highline
Les Jantes		<p>Jantes acier</p> <p>Jantes 6,5J x 16</p> <p>Pneumatiques 205 R 16 C 110/108 T</p>	●	-	-
		<p>Taruma</p> <p>Jantes alliage léger 6.5J x 16</p> <p>Pneumatiques 245/70 R 16 111T</p>	○	-	-
		<p>Aldo</p> <p>Jantes alliage léger 8J x 17</p> <p>Pneumatiques 245/65 R 17 111T</p>	-	●	-
		<p>Durban</p> <p>Jantes alliage léger 7,5J x 18</p> <p>Pneumatiques 255/60 R 18 112T</p>	-	○	●
		<p>Alastaro</p> <p>Jantes 8J x 19</p> <p>Pneumatiques 255/65 R 19 111T</p>	-	○	○

● = équipement de série

○ = équipement en option

- = non disponible

Les couleurs et selleries.

		Amarok D.C Startline	Amarok D.C Trendline		Amarok D.C Highline					Prix (€ T.T.C.)
		(RW)	(HV)	(HG)	(WB)	(WC)	(HV)	(YC)	Code	
Unie	Blanc Candy	●	●	●	●	●	●	●	B4B4	Gratuit
	Vert Ontario	●	●	●	●	●	●	●	V7V7	Gratuit
	Rouge Tornado	○	-	-	-	-	-	-	9310	348.-
Métallisée	Brun Mendoza	○	○	○	○	○	○	○	7W7W	685.-
	Gris Naturel	○	○	○	○	○	○	○	M4M4	685.-
	Reflet d'Argent	○	○	○	○	○	○	○	8E8E	685.-
	Beige Sable	○	○	○	○	○	○	○	P8P8	685.-
	Bleu Starlight	○	○	○	○	○	○	○	3S3S	685.-
Nacrée	Noir Intense	○	○	○	○	○	○	○	2T2T	685.-

	Sellerie	Tableau de bord	Moquette	Code	Série / Option
Startline	Tissu 'Spacer' Anthracite	Anthracite	Noire	RW	série
Trendline	Tissu 'Trail' Anthracite	Anthracite	Noire	HV	série
	Tissu 'Trail' Buffalo	Anthracite	Noire	HG	série
	Cuir 'Vienna' Anthracite	Anthracite	Noire	HV + ZA4	option payante
Highline	Tissu 'Endless' Anthracite	Anthracite	Noire	WB	série
	Tissu 'Endless' Mendoza	Mendoza-Anthracite	Noire	WC	série
	Cuir 'Vienna' Anthracite	Anthracite	Noire	HV + N0K	option payante
	Cuir 'Vienna' Mendoza	Mendoza-Anthracite	Noire	YC + N0K	option payante

● = équipement de série

○ = équipement en option

- = non disponible

Les caractéristiques techniques.

		2.0 TDI 122 Propulsion		2.0 TDI 122 4Motion	
		Amarok double-cabine		Amarok double-cabine	
		Suspensions confort 3 lames (de série)	Suspensions renforcées 5 lames (option)	Suspensions confort 3 lames (de série)	Suspensions renforcées 5 lames (option)
Moteur	Moteur	Turbo Diesel à Injection Directe, Common Rail, Filtre à particules		Turbo Diesel à Injection Directe, Common Rail, Filtre à particules	
	Nombre de cylindres	4		4	
	Cylindrée litres / cm ³	1.968		1968	
	Puissance maximum, ch à tr/mn	122 à 3.750		122 à 3.750	
	Couple maximum, Nm à tr/mn	340 / 1.750-2.250		340 / 1.750-2.250	
	Norme d'émissions antipollution	Euro 5		Euro 5	
	Boîte de vitesses	Manuelle 6 rapports		Manuelle 6 rapports	
Poids (kg) ^{(1) (2)}	P.T.A.C.	2.820	3.040	2.820	3.040
	Poids à vide avec chauffeur (de – à)	1.872 - 2.042	1.893 - 2.064	1.948 – 2.147	1.983 – 2.168
	Charge utile (de – à)	948 - 778	1.147 - 976	872 - 673	1.057 - 872
	Charge admissible par essieu avant / arrière	1.315 / 1.600	1.325 / 1.860	1.375 / 1.600	1.375 / 1.860
	Poids remorquable autorisé freiné sur pente de 12%	2.800	2.800	2.800	2.800
	Poids remorquable autorisé non freiné	750	750	750	750
	Poids total max. autorisé avec remorque sur pente à 12%	5.500	5.500	5.500	5.500
Performances ⁽³⁾	Vitesse de pointe (km/h)	163		161	
	0 à 100 km/h	13,5		13,7	
Consommations ⁽⁴⁾	Urbain (l/100 km)	9,1 - 9,2		9,2 - 9,4	
	Extra urbain (l/100 km)	6,4 - 6,5		6,5 - 6,7	
	Mixte (l/100 km)	7,3 - 7,4		7,4 - 7,6	
	CO ₂ rejeté (g/km)	192 - 194		194 - 199	

- (1) Poids à vide minimal avec chauffeur et avec 90% du plein de carburant. La présence d'options peut augmenter le poids à vide du véhicule entraînant une augmentation de la consommation et des émissions ainsi qu'une diminution de la charge utile du véhicule.
- (2) La puissance du moteur diminue avec l'altitude. Il faut donc retirer 10% du poids total avec remorque à partir de 1000 mètres au dessus du niveau de la mer et à chaque nouveau palier de 1000 mètres.
- (3) Mesures réalisées sur circuit
- (4) Les valeurs de consommation (1999 / 94 / CE) sont basées sur le poids à vide effectif du véhicule. C'est pourquoi les équipements en option peuvent entraîner une légère augmentation des valeurs indiquées.
- Les valeurs réelles peuvent différer de celles-ci, suivant le mode de conduite, les conditions de route, le trafic, l'environnement et l'état du véhicule.
- Capacité du réservoir de carburant, env. 80l

Les caractéristiques techniques.

		2.0 BiTDI 163 Propulsion		2.0 BiTDI 163 4Motion	
		Amarok double-cabine		Amarok double-cabine	
		Suspensions confort 3 lames (de série)	Suspensions renforcées 5 lames (option)	Suspensions confort 3 lames (de série)	Suspensions renforcées 5 lames (option)
Moteur	Moteur	Turbo Diesel à Injection Directe, Common Rail, Filtre à particules		Turbo Diesel à Injection Directe, Common Rail, Filtre à particules	
	Nombre de cylindres	4		4	
	Cylindrée litres / cm ³	1.968		1968	
	Puissance maximum, ch à tr/mn	163 à 4.000		163 à 4.000	
	Couple maximum, Nm à tr/mn	400 / 1.500-2.000		400 / 1.500-2.000	
	Norme d'émissions antipollution	Euro 5		Euro 5	
	Boîte de vitesses	Manuelle 6 rapports		Manuelle 6 rapports	
Poids (kg) ^{(1) (2)}	P.T.A.C.	2.820	3.040	2.820	3.040
	Poids à vide avec chauffeur (de – à)	1.882 - 2.052	1.903 - 2.074	1.958 – 2.157	1.993 – 2.178
	Charge utile (de – à)	938 - 768	1.137 - 966	862 - 663	1.047 - 862
	Charge admissible par essieu avant / arrière	1.325 / 1.600	1.335 / 1.860	1.385 / 1.600	1.385 / 1.860
	Poids remorquable autorisé freiné sur pente de 12%	2.800	2.800	2.800	2.800
	Poids remorquable autorisé non freiné	750	750	750	750
	Poids total max. autorisé avec remorque sur pente à 12%	5.500	5.500	5.500	5.500
Performances ⁽³⁾	Vitesse de pointe (km/h)	182		181	
	0 à 100 km/h	10,8		11,1	
Consommations ⁽⁴⁾	Urbain (l/100 km)	9,4 - 9,5		9,6 - 9,7	
	Extra urbain (l/100 km)	6,7 - 6,8		6,9 - 7,0	
	Mixte (l/100 km)	7,6 - 7,7		7,8 - 7,9	
	CO ₂ rejeté (g/km)	199 – 203		206 -209	

- (1) Poids à vide minimal avec chauffeur et avec 90% du plein de carburant. La présence d'options peut augmenter le poids à vide du véhicule entraînant une augmentation de la consommation et des émissions ainsi qu'une diminution de la charge utile du véhicule.
- (2) La puissance du moteur diminue avec l'altitude. Il faut donc retirer 10% du poids total avec remorque à partir de 1000 mètres au dessus du niveau de la mer et à chaque nouveau palier de 1000 mètres.
- (3) Mesures réalisées sur circuit
- (4) Les valeurs de consommation (1999 / 94 / CE) sont basées sur le poids à vide effectif du véhicule. C'est pourquoi les équipements en option peuvent entraîner une légère augmentation des valeurs indiquées.

Les valeurs réelles peuvent différer de celles-ci, suivant le mode de conduite, les conditions de route, le trafic, l'environnement et l'état du véhicule.

Capacité du réservoir de carburant, env. 80l

Les dimensions.

Amarok Double Cabine Startline

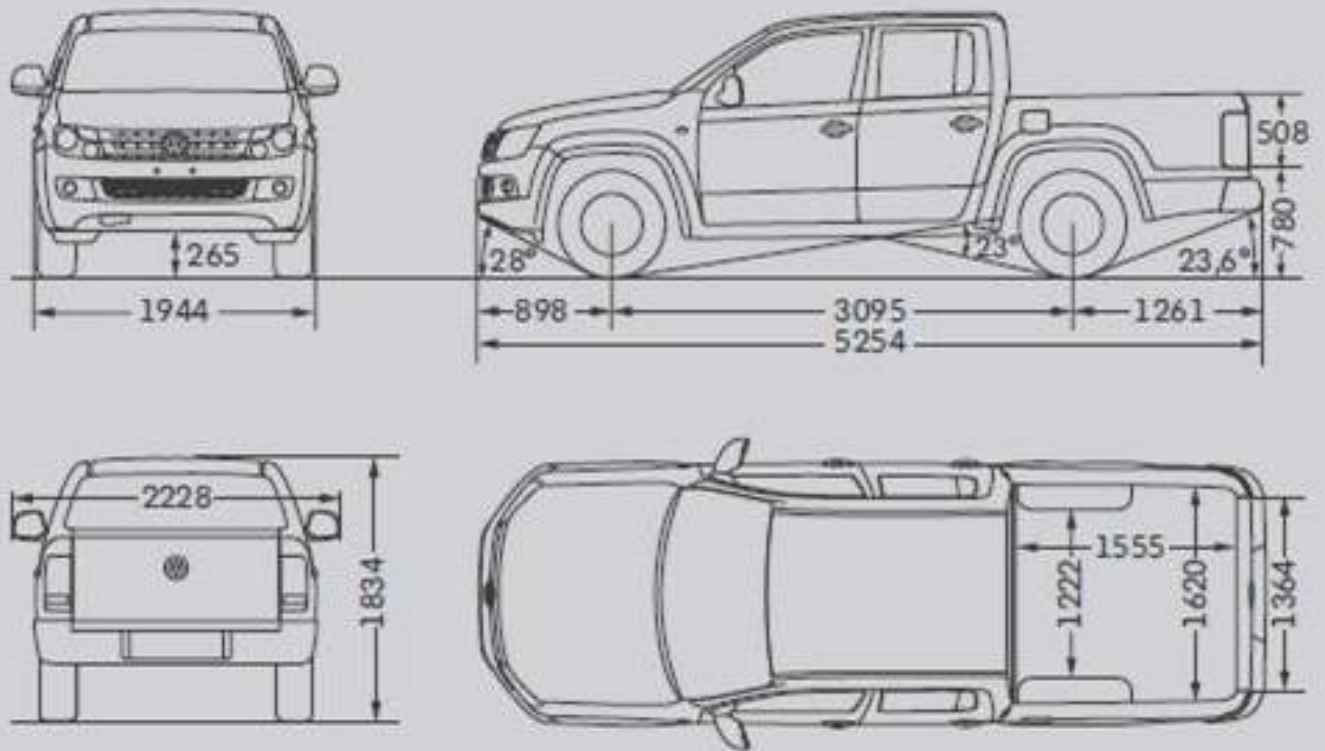

Amarok Double Cabine Trendline / Highline

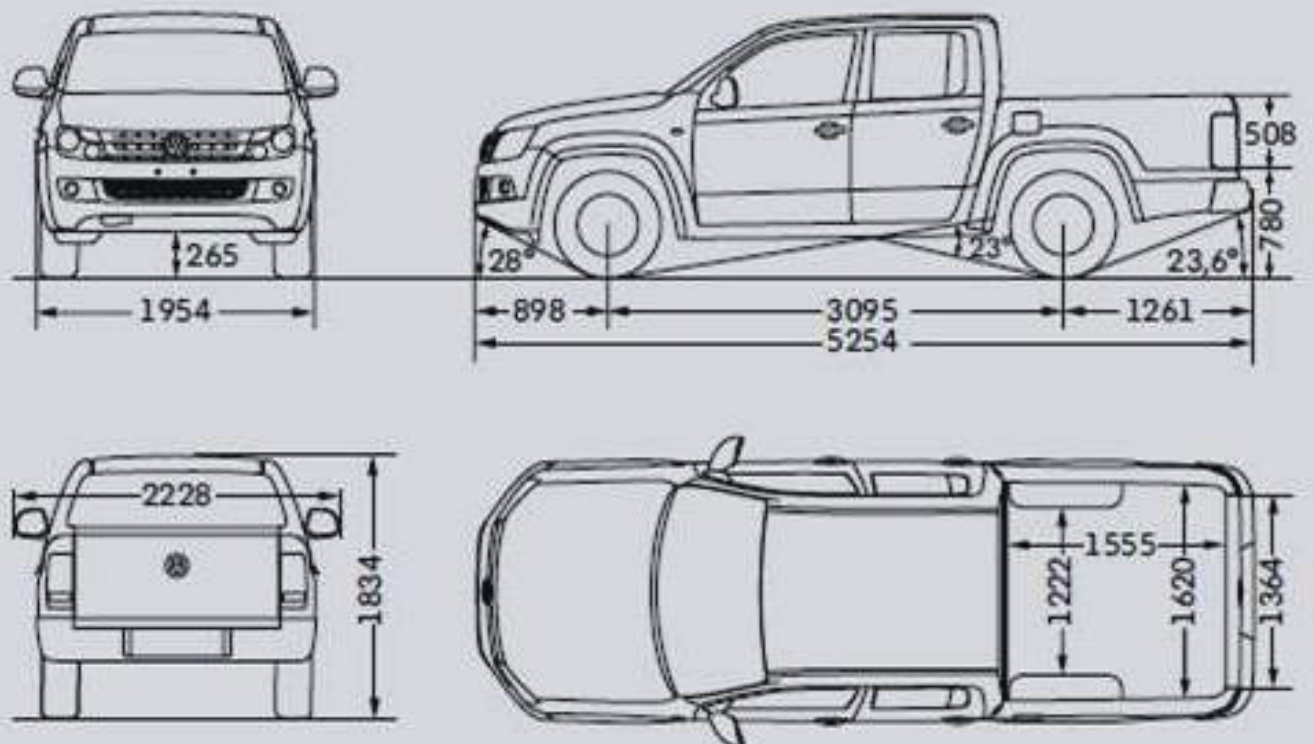

Surface de chargement	2,52 m ²
Profondeur de gué	500 mm
Diamètre de braquage	12,95 m

Le nouveau pick-up Amarok

Sous réserve de modification.

Edition : Décembre 2010

Internet : www.volkswagen-utilitaires.fr